

LIGNE DE FLOCAGE DE PROFILÉS

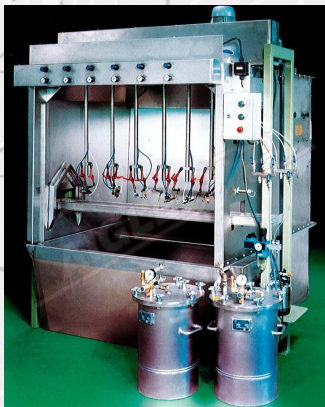

Cabine d'application de l'adhésif - mod. ADP6



Les **Application de l'adhésif Cabin mod. ADP6** est entièrement construit en acier inoxydable et est équipé d'extracteurs anti-étincelles pour les vapeurs de colle.

La cabine est équipée pour appliquer la colle sur les profilés à l'aide de brosses distributrices qui peuvent être facilement remplacées et orientées en fonction des besoins de la production. Afin d'éviter les vibrations, chaque brosse est montée sur une structure indépendante.



Une pompe péristaltique très précise applique la colle sur les brosses. La cabine est équipée de portes d'inspection à l'arrière pour faciliter le nettoyage, l'entretien et le remplacement des filtres. Un éclairage interne est également prévu.

Des rouleaux et des supports réglables sont fournis à l'intérieur de l'unité et sont adaptés au montage de guides profilés spécifiques.

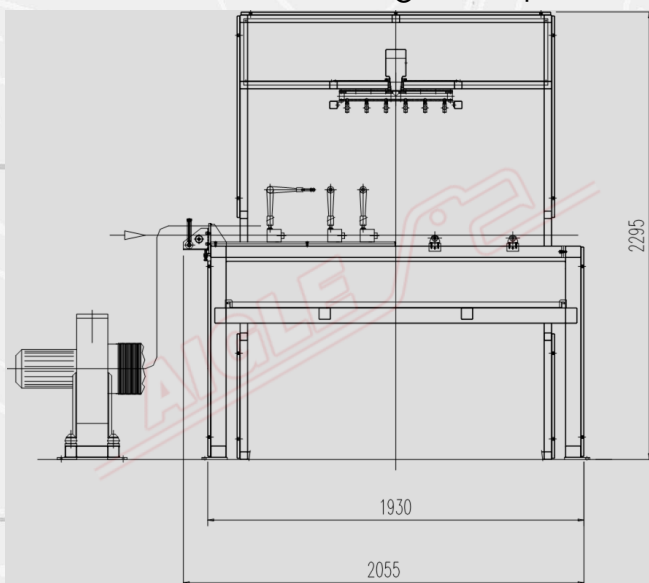

DONNÉES TECHNIQUES

Nombre de réservoirs de colle	1
Nombre de brosses	6
Capacité de la pompe péristaltique	1300÷1400 ml/min. (réglable)
Aspiration d'air	4000 m ³ /h
Alimentation électrique	400 V/50 Hz/triphasé
Puissance installée	3 kW

Member of CISQ Federation

