

TISSUS DE FLOCAGE ET MATÉRIAUX POUR ROULEAUX

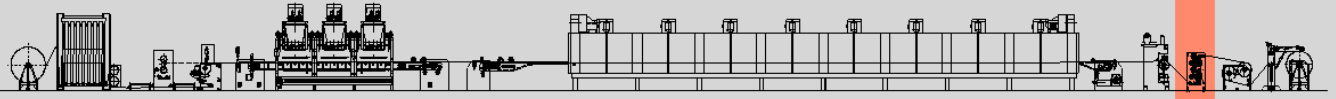

Unité de brossage - mod. SZ2

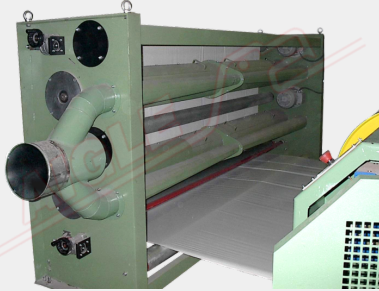

Les **Unité de brossage mod. SZ2** se compose de

- Deux brosses rotatives à effet "barre de battage" opposées au tissu floqué et à pression réglable. Les brosses sont scellées à l'intérieur des chambres d'aspiration, afin d'éviter la dispersion des flocons.
- Deux moteurs à courant alternatif avec un système de courroies et de poulies pour la rotation des brosses.
- Un système de récupération des flocons équipé de filtres à manches et d'un ventilateur d'aspiration relié aux chambres de brossage.

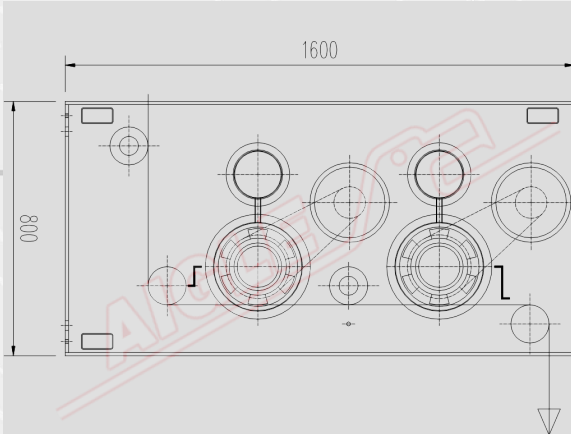

DONNÉES TECHNIQUES

Largeur utile	à définir
Vitesse mécanique : 40 m/min. max.	
Alimentation électrique	400 V/50 Hz/triphasé
Puissance installée	4 kW

Member of CISO Federation



AIGLE