

LIGNE D'ENDUCTION

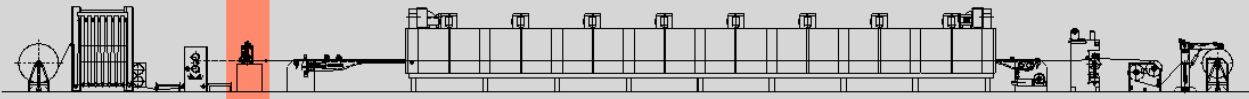

Tête d'enduction - mod. BS

Les **Tête de revêtement mod. BS** a été conçu et construit pour enrober en utilisant des machines qui peuvent être facilement mises en œuvre.

Voici quelques-uns des avantages de cette machine:

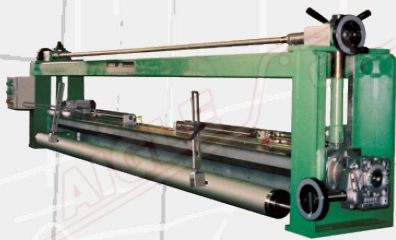

- La machine peut être placée à l'entrée d'une rame commune, occupant ainsi un espace minimum.
- Contrôle maximal de la quantité du composé utilisé
- Grande flexibilité dans le choix des composés et des supports textiles, dont la variété ne cesse de croître.

La tête d'enrobage est utilisée pour l'enrobage à l'air et est équipée d'une lame d'enrobage et d'un support de lame.

Le support fournit un système permettant de modifier l'inclinaison de la lame de revêtement à l'aide d'une référence goniométrique.

Le mouvement de la lame de revêtement est rendu possible par des volants réglables manuellement avec des réducteurs mécaniques.

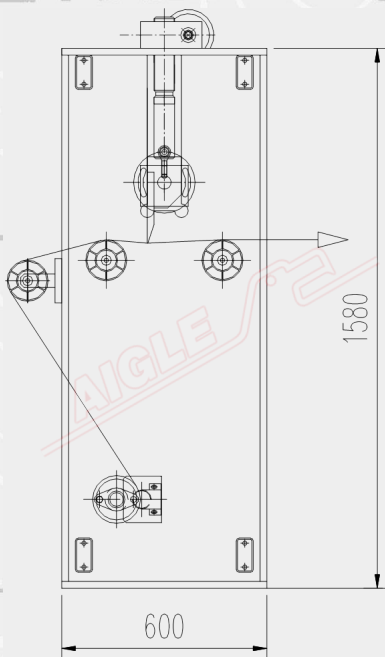

DONNÉES TECHNIQUES

Largeur utile	à définir
Alimentation électrique	400 V/50 Hz/triphasé
Puissance installée	<1 kW

Member of CISQ Federation

